

Kosiarka spalinowa samobieżna

Modele **XSZ46L**

AIE 882160

Ostrzeżenie: Bez przeczytania instrukcji obsługi nie należy używać urządzenia.



Kosiarki spalinowe, innowacja do Państwa ogrodu, umożliwiają równe koszenie kosztem znacznie mniejszego wysiłku. W dziedzinie produkcji kosiarek spalinowych dysponujemy dogłębną wiedzą i doświadczeniem. Do każdego rodzaju ogrodu oferujemy najlepsze rozwiązania. Wybierając nasze kosiarki zawsze dokonują Państwo dobrego wyboru. Mają Państwo gwarancję znalezienia kosiarki idealnie dostosowanej do Państwa potrzeb. Nasze produkty wyróżnia wysoka jakość: oferujemy wyjątkową technologię, najlepsze funkcje, dopracowanie w każdym szczególe i doskonałą ergonomię.



Uwaga: Aby zapoznać się ze sposobem prawidłowego użytkowania urządzenia, przed rozpoczęciem używania kosiarki spalinowej należy uważnie przeczytać niniejszą instrukcję obsługi. Niniejszą instrukcję należy zachować i przechowywać w łatwo dostępnym miejscu.

Dystrybutor : Auchan Polska Sp. z o.o., ul. Puławska 46, 05-500 Piaseczno - www.auchan.pl

Zalecenia dotyczące bezpieczeństwa

 **Aby zmniejszyć ryzyko urazów, przed rozpoczęciem używania urządzenia użytkownik ma obowiązek przeczytać ze zrozumieniem instrukcję obsługi.**

Zalecenia dotyczące bezpieczeństwa

Ważne – Przed złożeniem i rozpoczęciem używania narzędzia należy w całości przeczytać niniejszą instrukcję obsługi.

Symbole ostrzegawcze

W niniejszej instrukcji obsługi używane są następujące symbole ostrzegawcze. Oznaczają one odpowiednie środki ostrożności, które należy stosować podczas montażu i używania kosiarki.



Osoby postronne należy trzymać z daleka.



Należy uważać na ostre ostrza – przed jakimikolwiek czynnościami konserwacyjnymi należy zdejmować fijkę ze świecy (odłączać przewód zapłonowy).



Zakaz używania nieosłoniętych płomieni.



Należy zawsze nosić odpowiednie środki ochrony głowy, oczu i uszu.



Bardzo gorące powierzchnie mogą oparzyć palce i dłonie.



Ostrzeżenie! Spaliny z kosiarki zawierają toksyczne substancje. W pomieszczeniach zamkniętych lub miejscach o słabej wentylacji nie wolno włączać silnika.



Po wyłączeniu narzędzia ostrze przez chwilę jeszcze się kręci. Nie dotykać ostrza tak długo, jak długo wszystkie części narzędzia nie zatrzymają się całkowicie.



Ten symbol oznacza ryzyko ciężkich urazów ciała lub ryzyko śmierci w przypadku zignorowania ostrzeżenia.



Ten symbol oznacza ryzyko urazów rąk w przypadku niezakładania solidnych, grubych rękawic.



Gwarantowany poziom mocy akustycznej (zgodnie z normą 2000/14/WE)



Przed rozpoczęciem używania urządzenia należy przeczytać instrukcję obsługi.



Należy nosić ochronniki słuchu.
Należy nosić środki ochrony oczu.
Należy nosić środki ochrony głowy.

Bezpieczeństwo – zagadnienia ogólne



OSTRZEŻENIE! Po zakończeniu montażu, instrukcję należy schować w bezpiecznym miejscu, aby można z niej było skorzystać w przyszłości.



OSTRZEŻENIE! Należy zawsze pilnować, aby przed przystąpieniem do montażu, czynności konserwacyjnych lub używania kosiarki każda osoba chcąca jej użyć została wyczerpująco poinstruowana i miała świadomość informacji podanych w niniejszej instrukcji obsługi.



OSTRZEŻENIE! Czynności związane z montażem należy wykonywać wyłącznie w sposób opisany w niniejszej instrukcji obsługi. Niezastosowanie się do tego ostrzeżenia doprowadzi do ciężkich urazów, śmierci i zniszczenia kosiarki.



OSTRZEŻENIE! Aby nie dopuścić do skaleczenia się lub uszkodzenia kosiarki, podczas wyjmowania jej z opakowania należy zawsze zachować ostrożność.



WAŻNE! Przed złożeniem kosiarki należy upewnić się, czy w opakowaniu znajdują się wszystkie części wymienione w instrukcji obsługi. Wszystkie części należy skontrolować w celu upewnienia się, czy nie noszą śladów uszkodzeń. Jeżeli użytkownik stwierdzi, że jakaś część jest uszkodzona lub niesprawna, nie należy wówczas składać kosiarki.

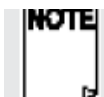

UWAGA! Kosiarka spełnia wytyczne dyrektywy hałasowej 2000/14/WE.



OSTRZEŻENIE! Aby można z niej było skorzystać w przyszłości, instrukcję obsługi i konserwacji należy schować w bezpiecznym miejscu.



OSTRZEŻENIE! Prosimy uważnie przeczytać instrukcję obsługi. Należy zapoznać się z elementami sterującymi i sposobem poprawnego używania narzędzia.



OSTRZEŻENIE! Nie należy nigdy pozwalać używać narzędzia dzieciom lub osobom, które nie zapoznały się z niniejszą instrukcją obsługi.
Przepisy miejscowe mogą nakładać ograniczenia dotyczące wieku operatora.



OSTRZEŻENIE! Kosiarki nie należy nigdy używać w pobliżu osób (w szczególności dzieci) lub zwierząt domowych. Należy pamiętać, że operator lub użytkownik ponosi odpowiedzialność za wypadki lub zagrożenia dotyczące innych osób lub należących do nich przedmiotów.



OSTRZEŻENIE! Urządzenie nie powinno być używane przez osoby (w tym dzieci) o ograniczeniach fizycznych, czuciowych lub psychicznych, ani osoby bez odpowiedniego doświadczenia lub wiedzy, chyba że opiekun odpowiedzialny za ich bezpieczeństwo nadzoruje wykonywane przez nie czynności lub poinstruował je wcześniej na temat obsługi urządzenia.



OSTRZEŻENIE! Kręcącego się ostrza nie wolno dotykać.

Zakres stosowania:

Narzędzie ogrodowe zaprojektowane do koszenia trawników. Narzędzie zaprojektowano do koszenia stref porośniętych trawą w domach prywatnych i ogrodach ozdobnych. Narzędzie nie zostało zaprojektowane do użytku komercyjnego lub przemysłowego.

Bezpieczeństwo osób



OSTRZEŻENIE! Kosiarki należy używać tylko pod warunkiem noszenia odpowiednich środków ochrony osobistej (ŚOO), takich jak opisano w ostrzeżeniach poniżej.



OSTRZEŻENIE! W czasie używania kosiarki należy zawsze nosić odpowiednie rękawice, zabezpieczające ręce przed wyrzucanymi w powietrze odpadami i/lub ostrymi przedmiotami.



OSTRZEŻENIE! Należy nosić obuwie ochronne z podeszwami antypoślizgowymi.

Czynności przygotowawcze

- a) Na czas koszenia należy zawsze wkładać długie spodnie i obuwie ochronne. Nie używać narzędzia na bosą lub w otwartych sandałach.
- b) Strefę, w której będzie używane narzędzie należy szczegółowo skontrolować. Należy z niej usunąć wszystko, co mogłoby zostać wyrzucone przez narzędzie w powietrze.



- c) **OSTRZEŻENIE!** Benzyna jest bardzo łatwopalna: paliwo należy przechowywać w specjalnie przeznaczonych do tego kanistrach.
 - Nalewanie paliwa do zbiornika paliwa należy zawsze wykonywać na dworze. Podczas nalewania paliwa nie wolno palić.
 - Przed włączeniem silnika należy dolać paliwa. Nigdy nie wolno odkręcać korka wlewu paliwa i dolewać paliwa przy włączonym lub gorącym silniku.
 - Jeżeli dojdzie do rozlania paliwa, przede wszystkim nie wolno włączać silnika. Należy przestawić narzędzie z miejsca, w którym rozlało się paliwo i pilnować, aby nie doprowadzić do powstania iskry lub płomienia przez czas zanim paliwo nie odparuje.
 - Korek wlewu paliwa należy mocno zakręcić, a kanister dokładnie zamknąć.
- d) Należy wymieniać uszkodzone tłumiki.
- e) Przed użyciem należy skontrolować wizualnie ostrze i jego śruby oraz moduł tnący, aby upewnić się, nie są one zużyte lub uszkodzone. Aby zachować równowagę narzędzia, ostrza i śruby należy zawsze wymieniać jednocześnie jako komplet.

Użytkowanie

- a) Zabrania się włączania silnika w przestrzeniach zamkniętych, ponieważ stwarza to ryzyko zbierania się tlenu węgla, który jest gazem powodującym śmiertelne zatrucia.
- b) Należy kosić wyłącznie przy świetle dziennym lub przy wystarczającym oświetleniu sztucznym.
- c) W miarę możliwości nie należy używać narzędzia na mokrej trawie.
- d) Na pochyłościach należy mieć zawsze pewne podparcie stóp.
- e) Należy chodzić, nigdy nie biegać.
- f) Koszenie należy wykonywać prostopadłe do pochyłości, a nigdy prosto w górę lub w dół.
- g) Szczególną ostrożność należy zachowywać podczas zmian kierunku na pochyłościach.
- h) Nie używać kosiarki na pochyłościach, które są zbyt strome.
- i) Szczególną ostrożność należy zachowywać podczas wykonywania półobrotów lub ciągnięcia kosiarki do siebie.
- j) Jeżeli kosiarka musi zostać pochylona w celu pokonania terenu nieporośniętego trawą lub przetransportowania kosiarki w inne wymagające skoszenia miejsce, należy zatrzymać ostrze.
- k) Nigdy nie należy używać kosiarki, jeżeli któraś z jej osłon jest uszkodzona lub w przypadku niezamontowania mechanizmów zabezpieczających, np. deflektorów i/lub torby/pojemnika na trawę.
- l) Zabrania się ingerowania w ustawienia silnika. Nie wolno nastawiać silnika na zbyt wysokie obroty.
- m) Silnik należy włączać zgodnie z zaleceniami instrukcji oraz tak, aby stopy i ręce znajdowały się z dala od ostrza.
- n) Podczas uruchamiania silnika kosiarki nie należy pochylać.
- o) Nie należy włączać silnika bez torby/pojemnika na trawę założonej/-go na miejsce.
- p) Nigdy nie należy kłaść dłoni ani stawiać stóp w pobliżu obracających się części lub pod nimi. Nigdy nie należy ustawiać się przed otworem wylotowym.
- q) Nigdy nie podnosić lub przenosić narzędzia z pracującym silnikiem.
- r) W następujących sytuacjach należy wyłączyć silnik, zdjąć fajkę świecy (odłączyć przewód zapłonowy) i upewnić się, że wszystkie części ruchome całkowicie się zatrzymały:
 - Każdorazowo, gdy narzędzie zostaje pozostawione bez nadzoru.
 - Przed odetkaniem lub oczyszczeniem zapchanego otworu wylotowego.
 - Przed kontrolą, czyszczeniem lub wykonaniem innych prac przy kosiarce.

- Po uderzeniu w jakiś przedmiot; kosiarkę należy wtedy skontrolować, aby upewnić się, że nie jest uszkodzona; przed ponownym uruchomieniem i użyciem należy wykonać niezbędne naprawy.
- Jeśli kosiarka zacznie w nietypowy sposób drgać, należy ją wtedy natychmiast skontrolować.
- s) Przed dolaniem paliwa należy wyłączyć silnik, zdjęć fajkę świecy (odłączyć przewód zapłonowy) i upewnić się, że wszystkie części ruchome całkowicie się zatrzymały.
- t) **Nie należy włączać urządzenia, gdy użytkownik jest zmęczony lub chory lub pozostaje pod wpływem alkoholu lub narkotyków.**

Konserwacja i przechowywanie

- a) Aby mieć pewność, że narzędzie jest w pełni sprawne, należy pilnować, aby wszystkie nakrętki i śruby były dobrze dokręcone.
- b) Narzędzia, w którego zbiorniku znajduje się jeszcze paliwo nie należy nigdy chować w budynku, w którym pary benzyny mogłyby zetknąć się z nieosłoniętym płomieniem lub iskrą.
- c) Przed schowaniem narzędzia pod zamknięciem należy odczekać aż ostygnie silnik.
- d) Aby zmniejszyć ryzyko pożaru, należy pilnować, aby silnik, tłumik, miejsce na akumulator oraz miejsce przechowywania benzyny były zawsze oczyszczone z trawy, liści i nadmiernej ilości smarów.
- e) Torbę/pojemnik na trawę należy często kontrolować, aby mieć pewność, że element ten nie jest uszkodzony lub zużyty.
- f) Ze względu na bezpieczeństwo, części zużyte lub uszkodzone należy wymieniać.
- g) Jeśli zachodzi konieczność spuszczenia paliwa ze zbiornika, czynność tę należy wykonać na zewnątrz budynków.
- h) **Jeśli podczas konserwacji lub transportu maszynę trzeba przechylić, należy spuścić ze zbiornika paliwo i olej, ponieważ mogłyby one wyciec i doprowadzić do pożaru lub wybuchu.**

Zawartość opakowania

A. Kosiarka (z górną częścią uchwytu kierującego)	1 szt.
B. Pojemnik na trawę	1 szt.
C. Pokrywa torby na trawę ze wspornikiem	1 szt.
D. Uchwyt górny	1 szt.
E. Pokrętło mocujące „gwiazdka” z nakrętką M8	2 szt.
F. Śruba z okrągłym łbem	2pcs
G. Uchwyt okrągły z nakrętką M8	2 szt.
H. System blokujący	2 szt.
I. Klucz do świec	1 zestaw
J. Instrukcja	1 szt.
K. Dolna część uchwytu kierującego wraz z prowadnicą na linkę	1 szt.
L. Zacisk na kabel	1 szt.

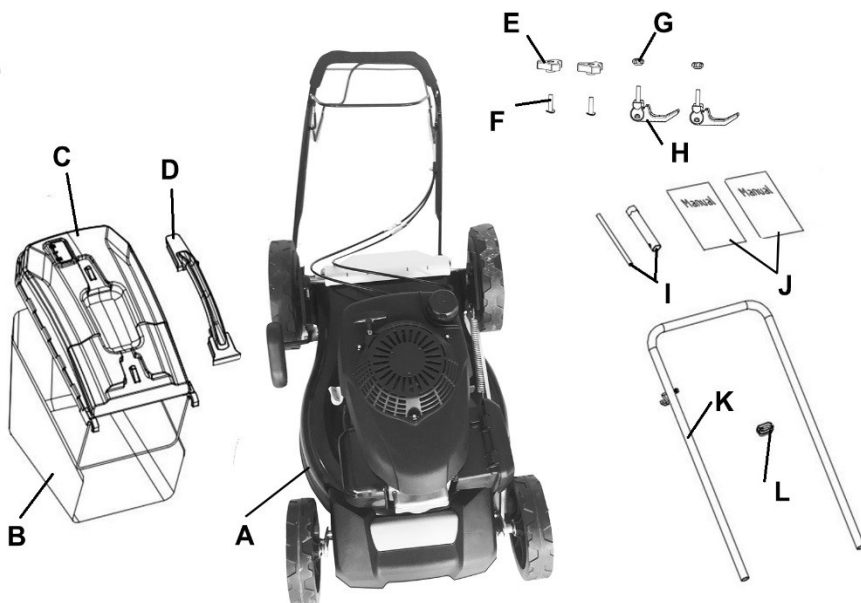

Montaż

Przygotowanie do złożenia kosiarki



OSTRZEŻENIE! Aby nie dopuścić do skaleczenia się lub uszkodzenia kosiarki, podczas wyjmowania jej z opakowania należy zawsze zachować ostrożność.



WAŻNE! Przed złożeniem kosiarki należy upewnić się, czy w opakowaniu znajdują się wszystkie części wymienione w instrukcji obsługi. Wszystkie części należy skontrolować w celu upewnienia się, czy nie noszą śladów uszkodzeń. Jeżeli użytkownik stwierdzi, że jakaś część jest uszkodzona lub niesprawna, nie należy wówczas składać kosiarki.

1. Wyjąć wszystkie części kosiarki z opakowania i delikatnie usunąć wszystkie elementy opakowania. Uważać, aby nie zgubić żadnej części dokumentacji z instrukcjami – dokumentacja może być doczepiona do części. Dostarczona dokumentacja zawiera ważne informacje konieczne do złożenia kosiarki.
2. Wszystkie elementy opakowania należy zachować aż do czasu, gdy kosiarka będzie całkowicie złożona i gdy uda się ją uruchomić.



UWAGA! Opakowania należy oddać do recyklingu zgodnie z obowiązującymi lokalnie przepisami.

OSTRZEŻENIE! Do podniesienia narzędzia i wyjęcia go z opakowania potrzebne są dwie osoby. Prosimy upewnić się, czy jest dostatecznie dużo miejsca na postawienie kosiarki. Aby stabilnie się ustawić, należy szeroko rozstawić stopy. Należy schylać się na kolanach (ugiętych), natomiast plecy trzymać prosto.

Ustawić wysokość na jak najniższą, solidnie zamocować w maszynie dolną część uchwytu (K), użyć w tym celu śrub (F) i nakrętek M8 (E).



OSTRZEŻENIE! Na prawym ramieniu uchwytu obowiązkowo zamocować zacisk na kabel (widok od tyłu kosiarki).

Uwaga: Podczas montażu dolnej części uchwytu kierującego należy założyć zacisk na kabel, z prawej strony narzędzia (widok od tyłu narzędzia).

Krok 2



Górną część uchwytu kierującego należy rozłożyć i zamocować w zwykłej pozycji (H) za pomocą dźwigni szybkozaciskowych (I).

UWAGA! Należy sprawdzić, czy górna i dolna część uchwytu kierującego są ze sobą pewnie połączone.

Krok 3

3a: Zakładanie pojemnika na trawę (3a-3c)

- Włożyć uchwyt górny w pokrywę pojemnika na trawę i maksymalnie wsunąć w rowki.
 - Zamocować gumowe krawędzie w rowku w pokrywie.
 - Nałożyć plastikowe tuleje na ramę z rur.

Aby użyć pojemnika na trawę, podnieść pokrywę zabezpieczającą i wyjąć zaślepkę do mulczowania, następnie zamocować pojemnik na trawę na kosiarce. Pilnować, aby podczas używania pojemnika na trawę nie był zamocowany deflektor wyrzutu boczno.



Puścić osłonę zabezpieczającą.

UWAGA! Przed włączeniem silnika należy zawsze zamocować pojemnik na trawę.

Krok 4

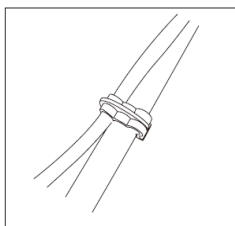

W celu zamocowania linki na dolnej części uchwytu kierującego należy użyć zacisku na kabel.

Przygotowanie do używania kosiarki

Krok 1 – Nalewanie oleju



UWAGA! Przed włączeniem silnika należy wykonać następujące procedury i czynności regulacyjne. Żadnej z tych czynności nie należy próbować wykonywać przy włączonym silniku.



UWAGA! Należy zawsze używać dobrej jakości detergentowego oleju SAE 30 (lub równoważnego, np. 5W30, często oznaczanego jako olej do silników kosiarek czterosuwowych). Do zalecanego rodzaju oleju nie należy nigdy używać jakichkolwiek dodatków.

Aby przedłużyć żywotność silnika, ważne jest, aby wymienić olej po pierwszych 8 godzinach użytkowania.



UWAGA! Aby zapobiec jakimkolwiek uszkodzeniom silnika, zostaje on dostarczony bez oleju i bez benzyny. Przed włączeniem silnika należy nalać do pełna zarówno benzynę jak i olej o odpowiedniej specyfikacji.



UWAGA! Włączenie silnika ze zbyt małą ilością oleju spowoduje uszkodzenie silnika. Zaleca się używanie wysokiej jakości oleju do silników czterosuwowych ze znaczną domieszką detergentów.

Używanie oleju niedetergentowego skróci żywotność silnika, zaś użycie oleju do dwusuwów spowoduje jego uszkodzenie.

- Poziom oleju należy sprawdzać gdy silnik jest wyłączony, a kosiarka jest ustawiona na poziomym podłożu.
- Wyjąć bagnet kontroli stanu oleju i wytrzeć go czystą szmatką, aby usunąć z niego olej.
- Włożyć bagnet z powrotem do wlewu oleju, ale nie zakręcać.
- Następnie wyjąć bagnet i sprawdzić na nim poziom oleju. Poziom oleju musi się mieścić w przedziale między oznaczeniami Min i Max na bagnecie. Jeśli poziom oleju jest blisko oznaczenia dolnego, należy dolać oleju zalecanego typu (SAE 30 lub równoważnego) aż po oznaczenie górne. Nie należy nalewać za dużo oleju. Wytrzeć rozlany olej.

Krok 2 – Nalewanie paliwa



UWAGA! Należy zawsze używać świeżej benzyny bezołowiowej. Paliwo należy kupować w ilości, która zostanie zużyta w ciągu 30 dni. Nigdy nie należy mieszać ze sobą paliwa z olejem.

UWAGA! Aby zostało miejsce na ewentualne rozszerzenie się paliwa, nie należy nalewać go po samą szyjkę wlewu paliwa. Zbiornika paliwa nie należy przepelniać.

UWAGA! OSTRZEŻENIE! Benzyna jest bardzo łatwopalna, podczas manipulowania nią i używania jej należy zachować maksymalną ostrożność. Przechowywać w miejscu

niedostępnym dla dzieci.

UWAGA! Aby zapobiec uszkodzeniu silnika, zostaje on dostarczony bez oleju i bez benzyny. Przed włączeniem silnika należy nalać do pełna zarówno benzyny jak i oleju o odpowiedniej specyfikacji.

OSTRZEŻENIE! Paliwo z silnika należy spuszczać przy wyłączonym silniku i w miejscu dobrze wentylowanym. W miejscu przechowywania paliwa oraz w miejscu nalewania go do narzędzia nie wolno palić ani używać płomieni lub iskier. Należy unikać jakiegokolwiek powtarzającego się lub długotrwałego kontaktu paliwa ze skórą ani jakiegokolwiek powtarzającego się lub długotrwałego wdychania jej oparów.

Przed odkręceniem korka wlewu paliwa należy wyczyścić okolice korka zbiornika paliwa. Wyjąć etykietę ostrzegawczą i sprawdzić poziom paliwa.

Jeśli poziom paliwa jest zbyt niski, dolać paliwa do zbiornika.

Podczas dolewania paliwa należy pamiętać, aby nie napełnić zbiornika za bardzo i aby nie rozlać paliwa. W szyjce wlewu zbiornika nie może być paliwa.

Przed włączeniem silnika należy wytrzeć rozlane i rozchlapane paliwo. Po skończeniu dolewania paliwa należy zakręcić korek wlewu ręką.

Używanie kosiarki

Krok 1 – Regulacja wysokości koszenia

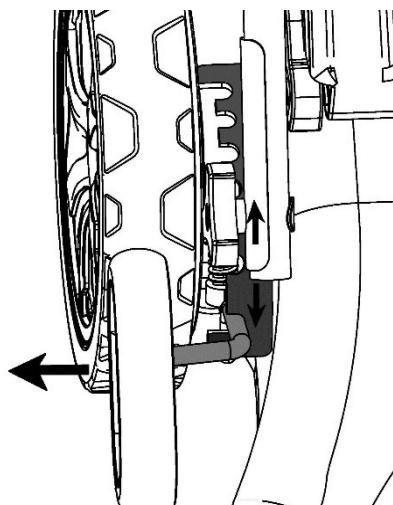

OSTRZEŻENIE! Ostrze może doprowadzić do ciężkich obrażeń. Przed wyregulowaniem wysokości koszenia należy wyłączyć silnik i odczekać aż ostrze kosiarki całkowicie się zatrzyma.

W celu wyregulowania wysokości koszenia należy pociągnąć dźwignię w stronę koła, a następnie przestawić do przodu lub do tyłu.

Aby wyregulować wysokość koszenia, dźwignię można ustawić w jednej z 7 pozycji.

Wcisnąć dźwignię z powrotem do płytki blokującej.

Krok 2 – Włączanie silnika

DŹWIGNIA WŁĄCZONE/WYŁĄCZONE DOCIŚNIĘTA DO UCHWYTU KIERUJĄCEGO.	Pociągnąć rączkę rozrusznika	DŹWIGNIA JAZDY DOCIŚNIĘTA DO UCHWYTU KIERUJĄCEGO.
2 	3 	4 

Procedura rozruchu – skrócona instrukcja



OSTRZEŻENIE! Ponieważ spaliny zawierają toksyczne substancje, narzędzia nie wolno używać w miejscach/pomieszczeniach zamkniętych lub pozbawionych dobrej wentylacji. Ręce, stopy, włosy i ubranie należy trzymać z dala od poruszających się części narzędzia. Rura wydechowa i inne części narzędzia są w czasie użytkowania bardzo gorące. Przed włączeniem silnika należy upewnić się, czy ostrze jest solidnie zamocowane.

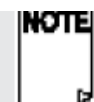

UWAGA! Aby włączyć silnik, należy sprawdzić, czy fajka stanowiąca zakończenie kabla zapłonowego jest nałożona na świecę i czy w narzędziu jest wystarczająco dużo oleju i benzyny.

2a. Docisnięcie dźwigni włączone/wyłączone

Dźwignię włączone/wyłączone należy pociągnąć do siebie.

2b. Pociągnięcie rączki rozrusznika

Prawą ręką należy powoli, ale mocno pociągnąć za rączkę i linkę rozrusznika od prowadnicy linki aż do punktu, w którym da się wyczuć wyraźny opór, w tym punkcie linkę należy mocno szarpnąć. Jeśli silnik nie zapali po 3 próbach, należy powtórzyć całą procedurę rozruchu. Gdy silnik zapali, linkę rozrusznika należy powoli odprowadzić do prowadnicy linki.



UWAGA! Usuwanie paliwa z zalanego silnika:

Jeśli silnik nie zapali po kilkukrotnym użyciu rozrusznika, silnik może być zalany nadmiarem paliwa.

Aby usunąć nadmiar paliwa i uruchomić silnik, należy wykonać następującą procedurę:

- 2.A. Puścić dźwignię włączone/wyłączone.
- 2.B. Wykręcić świecę zapłonową, wysuszyć ją i zamontować z powrotem.



UWAGA! Aby nie dopuścić do uszkodzenia gwintu, świecę zapłonową należy wkręcać ręką ostrożnie i z wyczuciem. Po wkręceniu świecy należy ją dokręcić kluczem do świec o 1/8 - 1/4 obrotu, tak aby docisnąć podkładkę.

C. Pociągnąć do siebie dźwignię włączone/wyłączone.

D. Pociągnąć i szarpnąć linkę rozrusznika tak jak opisano powyżej.

Krok 3 – Koszenie.

1 Koszenie z pojemnikiem na trawę



OSTRZEŻENIE! Podczas używania kosiarki należy zawsze przestrzegać rygorystycznych procedur bezpieczeństwa.

Przed rozpoczęciem używania kosiarki należy uważnie przeczytać zalecenia dotyczące bezpieczeństwa podane w niniejszej instrukcji obsługi.

Włączyć silnik i pozwolić mu pracować (patrz część „Krok 2 – Włączanie silnika”).

Aby wyłączyć silnik, wystarczy puścić dźwignię włączone/wyłączone.

Mocno trzymać górną część uchwytu kierującego i dociskać do niej dźwignię jazdy. Iść za kosiarką samobiezną. Z kosiarką nigdy nie wolno biegać. Podczas koszenia na nierównym lub pofalowanym podłożu należy zachować szczególną ostrożność. Koszenie należy wykonywać w poprzek pochyłości, nigdy prosto w górę lub w dół. Przy zmianach kierunku jazdy kosiarki na pochyłościach należy zachować ostrożność. Nie należy pracować na pochyłościach o nachyleniu przekraczającym 15°.

Najlepsze efekty daje koszenie trawy suchej. Trawa wilgotna ma tendencję do blokowania ostrza i zapychania systemu zbierania trawy do pojemnika. W zależności od pory roku, trawa rośnie w różnym rytmie.

Przy pierwszym koszeniu w sezonie oraz podczas suszy nie należy nigdy używać najniższej wysokości koszenia.

Trawę należy kosić tylko o mniej więcej jedną trzecią jej wysokości.

Jeśli kosiarka nie zbiera wydajnie skoszonej trawy, być może otwór wyrzutowy jest zapchany, pojemnik na trawę jest już pełny lub zapchało się podwozie kosiarki.

Krok 4 – Opróżnianie pojemnika na trawę



OSTRZEŻENIE! Przed zdjęciem pojemnika na trawę należy wyłączyć silnik i odczekać aż ostrze całkowicie się zatrzyma.

OSTRZEŻENIE! Po zakończeniu koszenia pojemnik na trawę należy zawsze opróżnić, nawet jeśli nie jest pełny.

Przechowywanie skoszonej trawy grozi pożarem.

Aby wyjąć pojemnik na trawę, należy jedną ręką podnieść pokrywę zabezpieczającą, a drugą chwycić uchwyt na pojemniku i wyjąć pojemnik.

Ze względu na bezpieczeństwo pokrywa zabezpieczająca jest zaprojektowana w taki sposób, że po puszczeniu jej zamyka się zasłaniając zaślepkę do mulczowania.

Wysypać trawę z pojemnika i założyć pojemnik z powrotem w kosiarce.

Jeśli skoszona trawa zapycha otwór wylotowy, należy ją usunąć szczotką.

Nigdy nie wolno próbować usuwać ręką lub stopą skoszonej trawy przywierającej do ostrza lub zbitej od spodu podwozia kosiarki.

Należy natomiast używać odpowiednich akcesoriów, np. szczotki lub miotły.

Aby zagwarantować możliwość zbierania skoszonej trawy do pojemnika na trawę, otwór wylotowy i spódna strona podwozia kosiarki nie mogą być zapchane trawą.

Wymiana ostrza

Do wymiany ostrza należy używać ostrza oznaczonego „SMV” i „406206G” (W celu dokonania zakupu należy się skontaktować z naszym działem obsługi posprzedażowej. Użycie jakiegokolwiek innego ostrza może być niebezpieczne i może doprowadzić do ciężkich urazów i strat materialnych. Należy zawsze używać oryginalnych części zamiennych. Nie należy montować jakichkolwiek innych elementów tnących!).

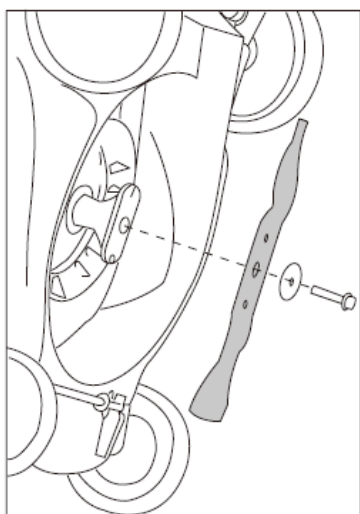

OSTRZEŻENIE! Przed zmianą ostrza należy wyłączyć silnik i odczekać aż ostrze całkowicie się zatrzyma.



OSTRZEŻENIE! Należy nosić rękawice ogrodowe (do dokupienia osobno), a do zdemontowania ostrza użyć klucza.

NOTE

UWAGA! Kosiarki nie należy odwracać do góry nogami. Aby sięgnąć pod podwozie kosiarki, wystarczy ją lekko przechylić na bok od strony wlewu oleju.



OSTRZEŻENIE! Podczas manipulowania ostrzem należy mieć zawsze założone rękawice i uważać, że krawędzie ostrza są bardzo ostre i można się o nie skaleczyć.

Ostrze metalowe należy wymieniać co 50 godzin pracy lub co 2 lata, zależnie od tego, który warunek zostanie spełniony wcześniej.



OSTRZEŻENIE! Jeśli ostrze jest popękane lub uszkodzone, należy je wymienić na nowe.



OSTRZEŻENIE! Nie należy trzymać ostrza gołą ręką.

NOTE

UWAGA! Należy pilnować, aby ostrze było na czas koszenia naostrzone. Nadmiernie wyeksploatowane, spękane i stępione ostrze trzeba wymienić lub naostrzyć. Ostrość ostrza ma bezpośredni wpływ na wydajność pracy kosiarki.

Ze względu na bezpieczeństwo, zalecamy, aby wymianę ostrza powierzać wyłącznie technikowi posiadającemu odpowiednie kwalifikacje i uprawnienia.

Przytrzymać ostrze i odkręcić kluczem śrubę; kręcić w lewo (przeciwnie do kierunku ruchu wskazówek zegara). Zdjąć podkładkę i ostrze.

Założyć nowe ostrze lub stare ostrze po jego naostrzeniu. Nałożyć ostrze na dwa bolce pozycjonujące na jarzmie mocującym ostrze, następnie założyć podkładkę i śrubę. Ustawić ostrze w prawidłowej pozycji i mocno dokręcić śrubą. Nie dokręcać za mocno. Uniesiona krawędź ostrza powinna być zwrócona w stronę silnika.

Przechowywanie kosiarki

Krok 1 – Przechowywanie kosiarki przez krótki czas

Przez krótki czas (do 15 dni) kosiarkę można przechowywać bez wykonywania jakichkolwiek specjalnych czynności konserwacyjnych.

Przed schowaniem kosiarki należy zawsze wykonać następujące czynności:

- Pozwolić, aby silnik całkowicie ostygł.
- Upewnić się, że pojemnik na trawę jest pusty.
- Spod podwozia kosiarki usunąć wszelkie zanieczyszczenia.
- Kosiarkę należy przechowywać na płaskiej i poziomej powierzchni w pozycji pionowej.
- Urządzenie należy schować w bezpiecznym miejscu niedostępnym dla dzieci i osób niezaznajomionych z jego działaniem.

Krok 2 – Przechowywanie kosiarki przez długi czas

Jeśli kosiarka ma być przechowywana przez ponad 15 dni, należy wykonać pewne określone czynności konserwacyjne. Jeśli poniższe czynności nie zostaną wykonane, przy próbie kolejnego użycia kosiarka może nie chcieć normalnie zapalić i może się okazać, że trzeba ją będzie naprawić.



UWAGA! Benzyny ze zbiornika paliwa nie należy spuszczać w miejscach zamkniętych, blisko ognia/płomieni/rozżarzonych węgielków lub dymiących przedmiotów. Pary benzyny mogłyby doprowadzić do wybuchu lub pożaru.

- 2a. Aby opróżnić zbiornik paliwa, należy odpompować benzynę pompką do paliwa (o ile jest dostępna).
- 2b. Włączyć silnik i pozwolić mu pracować aż do wypalenia się resztek paliwa.
- 2c. Po zakończeniu sezonu należy wymienić olej. W tym celu należy spuścić olej z silnika, gdy silnik będzie gorący, a potem nalać świeżego oleju.
- 2d. Wykręcić świecę zapłonową z głowicy cylindra. Wlać do cylindra ok. 20 ml oleju z butelki z olejem. Lekko pociągnąć rączkę rozrusznika, aby rozprowadzić olej po ściankach cylindra. Ponownie dokręcić świecę.
- 2e. Wyczyścić żeberka chłodzące cylindra i obudowy.
- 2f. Prosimy czyścić całe narzędzie, aby chronić jego lakier.
- 2g. Narzędzie należy przechowywać w miejscu dobrze wentylowanym.

Konserwacja

Plan konserwacji

Aby zagwarantować bezproblemowe użytkowanie narzędzia przez wiele lat, należy prawidłowo wykonywać czynności związane z okresową konserwacją kosiarki.

Niniejszą instrukcję należy zachować na przyszłość.

Zaleca się przestrzegać następującego planu konserwacji. Pozwoli to utrzymać prawidłowe działanie kosiarki i zagwarantować jej niezawodność.

Czas przeprowadzania okresowych czynności serwisowych	Czynność do wykonania
Przed każdym użyciem	Sprawdzić: poziom oleju silnikowego Sprawdzić: filtr powietrza
Pierwszy miesiąc lub 5 godzin użytkowania	Wymienić: olej silnikowy
Co 3 miesiące lub co 25 godzin użytkowania	Wymienić: filtr powietrza (2)
Co 6 miesięcy lub co 50 godzin użytkowania	Wymienić: olej silnikowy (3) Wyczyścić: filtr powietrza (2)
Co rok lub co 100 godzin użytkowania	6 miesięcy lub więcej: Sprawdzić i wyregulować: świeca zapłonowa Sprawdzić-wyregulować: prędkość na wolnych obrotach Sprawdzić: zbiornik paliwa i filtr Sprawdzić-wyregulować: luz zaworowy

Co 2 lata lub co 200 godzin użytkowania	Wymienić: filtr powietrza Wymienić: świeca zapłonowa
Co 2 lata	Sprawdzić: przewód paliwowy (w razie potrzeby wymienić)



UWAGA! Aby zagwarantować optymalne działanie kosiarki, ważne jest jej prawidłowe utrzymanie.

Kosiarkę należy zawsze czyścić natychmiast po użyciu.



OSTRZEŻENIE Nie należy zostawiać skoszonej trawy lub innych odpadów, aby wyschły lub stwardniały na powierzchni kosiarki. Będzie to miało bezpośredni wpływ na wydajność koszenia i zbierania trawy. Należy pilnować, aby podwozie kosiarki było czyste.



OSTRZEŻENIE! Kosiarki nie wolno nigdy odwracać do góry nogami.



UWAGA! Przed pochYLENIEM kosiarki na bok należy całkowicie opróżnić zbiornik paliwa za pomocą pompki do odsysania benzyny.



OSTRZEŻENIE! Nigdy nie należy czyścić kosiarki strumieniem wody lub myjką wysokociśnieniową. Silnik musi być zawsze suchy. Nie należy używać żrących środków czyszczących, na przykład eteru naftowego lub rozpuszczalnika.

FUNKCJA MYCIA WODĄ

Kosiarka posiada mechanizm umożliwiający szybkie i łatwe czyszczenie podwozia od spodu. Aby użyć tej funkcji, należy wykonać następujące czynności:

a.i.1. Przetawić kosiarkę w miejsce, w którym trawa została już skoszona lub na twarde podłoże.



UWAGA! W czasie mycia korpusu kosiarki od spodu z urządzenia zostaną usunięte woda, trawa i inne odpady.

a.i.2. Wyjąć pojemnik na trawę i deflektor wyrzutu bocznego kosiarki.

a.i.3. Zamknąć pokrywę tylną.

a.i.4. Podłączyć wąż ogrodowy do złącza pokazanego na rysunku.

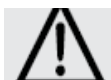

WAŻNE: NIGDY NIE NALEŻY PROWADZIĆ WĘŻA POD KORPUSEM KOSIARKI. NALEŻY TEŻ UWAŻAĆ, ABY WĄŻ NIE ZAPLĄTAŁ SIĘ O KOŁA.

a.i.5. Otworzyć dopływ wody i sprawdzić czy nie ma nieszczelności na połączeniach. Jeśli nie ma nieszczelności, włączyć silnik (wykonać czynności opisane w części „Użytkowanie” w niniejszej instrukcji) i pozwolić silnikowi pracować aż podwozie kosiarki będzie czyste.



OSTRZEŻENIE: Podczas mycia nie należy wyłączać systemu jazdy do przodu.

a.i.6. Wyłączyć silnik.

a.i.7. Zakręcić dopływ wody i odłączyć wąż ogrodowy doprowadzający wodę.



UWAGA: Nie należy odłączać węża przy pracującym silniku. Dostanie się wody do silnika zmniejsza jego żywotność.

a.i.8. Włączyć silnik wykonać czynności opisane w części „Użytkowanie” w niniejszej instrukcji) i pozwolić silnikowi pracować przez całą minutę, aby usunąć nadmiar wody z kosiarki.

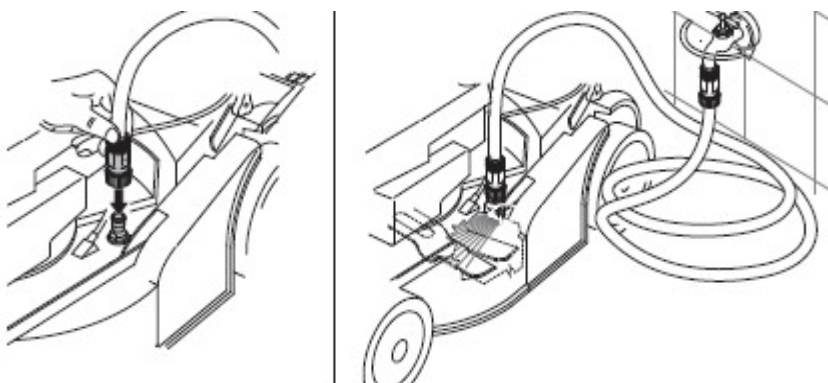

Krok 2 – Czyszczenie i wymiana świecy zapłonowej

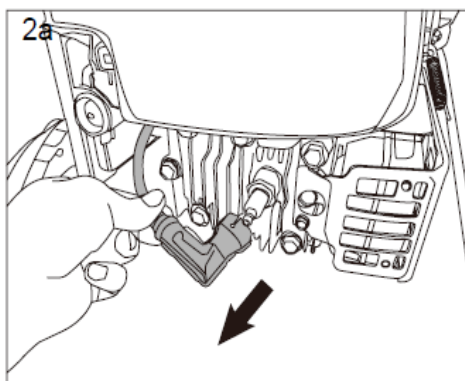

2a. Po ostygnięciu silnika lekko pociągnąć fajkę (końcówkę przewodu zapłonowego) i zdjąć ją ze świecy zapłonowej. Wykręcić świecę zapłonową kluczem do świec.

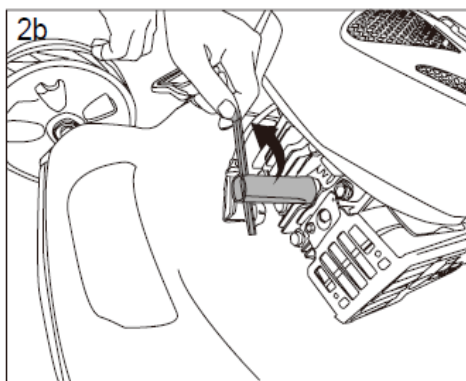

2b. Oczyszczyć elektrody szczotką metalową.

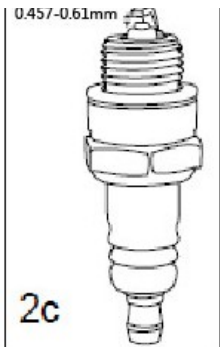

2c. Ustawić szczelinę świecy na 0,7- 0,8 mm szcelinomierzem.

2d. Aby nie uszkodzić gwintu, delikatnie wkręcić świecę zapłonową ręką.

2e. Po wkręceniu świecy dokręcić ją kluczem tak, aby docisnąć podkładkę.

Konserwacja

Krok 3 – Czyszczenie lub wymiana filtra powietrza



a



b

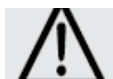

OSTRZEŻENIE! Nigdy nie wolno włączać silnika bez założenia filtra powietrza.

a.i.8.a.i.1. Otworzyć pokrywę (a).

a.i.8.a.i.2. Wyjąć wkład gąbkowy (b).

a.i.8.a.i.3. Kilkakrotnie docisnąć filtr do twardej powierzchni, aby usunąć z niego zanieczyszczenia. Nigdy nie próbować usuwać zanieczyszczeń szczotką.

Krok 4 – Wymiana oleju

Nachylić kosiarkę w stronę filtra oleju, przelać olej do naczynia i wyjąć bagnet kontroli poziomu oleju. Po wylaniu oleju założyć bagnet z powrotem i wytrzeć ewentualnie rozlany olej.

Nalać 500 ml oleju SAE 30 lub równoważnego (np. SAE5W/30, SAE10W/30). Gdy bagnet oleju przyłożyć do szyjki wlewu oleju (bez dokręcania), poziom oleju powinien się mieścić pomiędzy oznaczeniami MAX i MIN na bagnecie.

Patrz informacje nt. nalewania oleju silnikowego. Nie należy nalewać za dużo oleju.

Włączyć silnik i pozwolić mu przez chwilę popracować.

Wyłączyć silnik, odczekać minutę i sprawdzić poziom oleju. W razie potrzeby dolać oleju.



UWAGA! Patrz instrukcja do silnika.

Krok 5 – Ostrza

Ze względu na bezpieczeństwo radzimy, aby dbać o naostrzenie i wyważenie ostrza. Ostrze powinno zostać założone w autoryzowanym punkcie serwisowym. Aby uzyskać najlepsze wyniki, zaleca się kontrolować ostrze raz do roku.



UWAGA! Więcej szczegółowych informacji na temat konserwacji silnika znaleźć można w instrukcji obsługi.

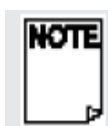

Rozwiązywanie problemów

Usuwanie błędów – informacje ogólne

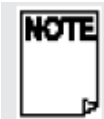

UWAGA! Przed przystąpieniem do przeglądu/kontroli lub naprawy, należy wyłączyć silnik i odłączyć przewód zapłonowy/fajkę świecy.



UWAGA! Jeśli po wyregulowaniu lub dokonaniu naprawy silnika użytkownik zostawia urządzenie, aby przez kilka minut popracowało, należy pamiętać, że układ wydechowy i inne części będą bardzo gorące. Ponieważ grozi to oparzeniem, nie należy dotykać nagrzewających się części. W tabeli poniżej zestawiono rozwiązania typowych problemów, które mogą wystąpić w kosiarce.

Problem	Możliwa przyczyna	Rozwiązanie
W czasie pracy narzędzie jest bardzo gorące i mocno drga.	<ul style="list-style-type: none"> - Odkręcił się śruby. - Odkręciły się elementy mocujące ostrzy. - Nierówno pracujące 	<ul style="list-style-type: none"> - Sprawdzić śruby. - Skontrolować mocowanie ostrza. - Wymienić ostrze.
Silnik nie włącza się.	<ul style="list-style-type: none"> - Nie dociśnięto dźwigni włączone/wyłączone. - Pusta pompka zastrzykowa. - Uszkodzo na świeca. - Pusty zbiornik paliwa. - Zalany silnik. 	<ul style="list-style-type: none"> - Docisnąć dźwignię włączone/wyłączone. - Nacisnąć 3-5 razy pompkę zastrzykową. - Wymienić świecę. - Napełnić zbiornika paliwa. - Wykręcić
Nierówna praca silnika.	<ul style="list-style-type: none"> - Zabrudzony filtr powietrza. - Brudna świeca zapłonowa. 	<ul style="list-style-type: none"> - Wyczyścić filtr powietrza. - Wyczyścić świecę.
Nierówne koszenie.	<ul style="list-style-type: none"> - Tępe ostrze. - Zbyt niska wysokość koszenia. 	<ul style="list-style-type: none"> - Naostrzyć ostrze. - Ustawić odpowiednią wysokość.

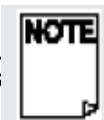

Trawa nie jest prawidłowo zbierana do pojemnika.	<ul style="list-style-type: none"> - Zbyt niska wysokość koszenia. - Zużyte ostrze. - Zapchany pojemnik na trawę. 	<ul style="list-style-type: none"> - Ustawić odpowiednią wysokość. - Wymienić ostrze. - Wysypać trawę z pojemnika.
--	--	---

Specyfikacja techniczna

Specyfikacja	Wartość
Typ silnika	czterosuwowy jednocylindrowy, Honda GCV160
Pojemność skokowa silnika	160 cm ³
Moc znamionowa	2,1 kW / 2900 obr./min
MAKS. prędkość silnika	2900 obr./min
Szerokość koszenia	46 cm
Pojemność worka na trawę	60 l
Zapłon	Tranzystorowy (TCI)
Pojemność zbiornika paliwa	900 cm ³
Pojemność zbiornika oleju	500 cm ³
Poziom ciśnienia akustycznego	83 dB(A) k = 3 dB(A)
Poziom mocy akustycznej	94,3 dB(A) K = 3 1,7 dB(A)
Gwarantowany poziom mocy akustycznej	96 dB(A)
Drgania	6,7 m/s ² K = 1,5 m/s ²
Typ świecy	BPR5ES (NGK)
Ciężar netto	29,5 kg

Utylizacja

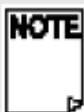

Instrukcja dotyczące utylizacji

Kosiarka i jej akcesoria są wykonane z wielu różnych materiałów nadających się do recyklingu. Podczas utylizacji kosiarki należy przestrzegać miejscowych przepisów w sprawie recyklingu.

DEKLARACJA ZGODNOŚCI WE

Nazwa/Funkcja produktu: kosiarka spalinowa do koszenia trawy 140 cm³

Nr modelu (oznaczenie): XSZ46L (AIE 882160)
Marka handlowa: Gardenstar
Numer seryjny: XXXXXX-2017

Auchan SNC O.I.A.
200 rue de la Recherche
59650 Villeneuve d'Ascq France/Francja

Niniejsza deklaracja zgodności została sporządzona na wyłączną odpowiedzialność producenta.
Przedmiot deklaracji opisany powyżej jest zgodny z obowiązującym zharmonizowanym prawem unijnym:

Dyrektywa maszynowa 2006/42/WE
Dyrektywa w sprawie kompatybilności elektromagnetycznej (EMC)
2014/30/UE
Emisja zanieczyszczeń zgodnie z dyrektywą 97/68/WE (zmienioną dyrektywą
2012/46/UE)
Dyrektywy w sprawie hałasu 2000/14/WE i 2005/88/WE

Zmierzony poziom mocy akustycznej: 94,3 dB(A) $k = 1,7$ dB(A)
Gwarantowany poziom mocy akustycznej: 96 dB(A)

Jednostka uprawniona (NB nr 0359) Intertek Testing & Certification LTD.
Davy Avenue, Knowlhill, Milton Keynes, Mk5 8NL

Urządzenie spełnia postanowienia następujących norm zharmonizowanych:

EN ISO 5395-1:2013
EN ISO 5395-2:2013+A1:2016+A2:2017
EN ISO 14982:2009

Osoba odpowiedzialna za sporządzenie dokumentacji technicznej i upoważniona do zredagowania deklaracji w imieniu producenta lub jego upoważnionego przedstawiciela:

Villeneuve d'Ascq, xx/xx/2017
Cédric Willay, Dyrektor ds. jakości
AUCHAN RETAIL Corporate - Dyrekcja produktu

